

# プリント板用スペーサー六角型



## SP/SQ シリーズ

●材質は、RoHS指令適用除外該当。※1  
(2005年12月現在)



### SPシリーズ (M3用)

### SQシリーズ (M3用)

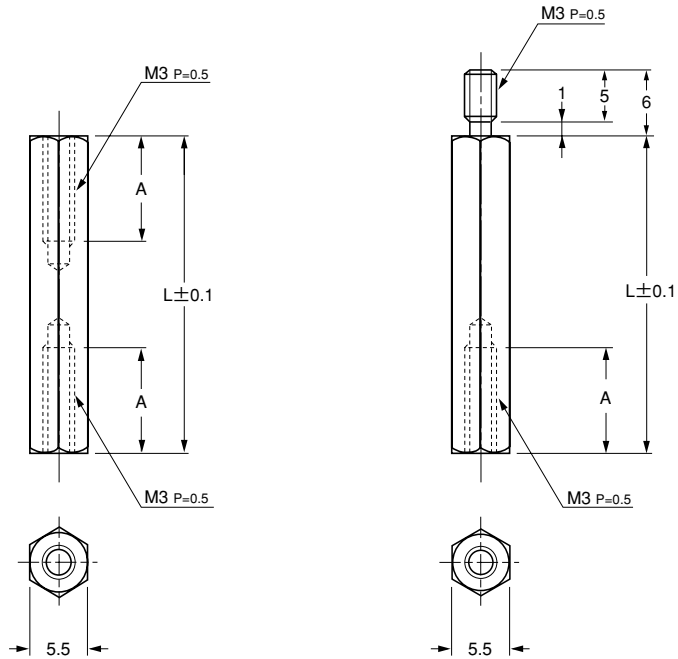

#### 特長

- シャーシとP.C.ボードを一定の間隔に固定する金属スペーサーです。
- P.C.ボードの2段重ねにも使用できます。

材質 黄銅

処理 ニッケルメッキ

### SPシリーズ (M3用)

包装単位：100本

品番	寸法 (mm)		品番	寸法 (mm)	
	A	L		A	L
SP- 3	貫通	3	SP-23	10	23
SP- 4		4	SP-24	10	24
SP- 5		5	SP-25	10	25
SP- 6		6	SP-26	10	26
SP- 7		7	SP-27	10	27
SP- 7.5		7.5	SP-28	10	28
SP- 8		8	SP-29	10	29
SP- 9		9	SP-30	10	30
SP-10		10	SP-35	10	35
SP-11		11	SP-40	10	40
SP-12		12	SP-45	10	45
SP-12.5		12.5	SP-50	10	50
SP-13		13	SP-55	10	55
SP-14		14	SP-60	10	60
SP-15		15	SP-65	10	65
SP-16		16	SP-70	10	70
SP-17		17	SP-75	10	75
SP-17.5		17.5	SP-80	10	80
SP-18		18	SP-85	10	85
SP-19		19	SP-90	10	90
SP-20		20	SP-95	10	95
SP-21		10	21	SP-100	10
SP-22	10	22			

### SQシリーズ (M3用)

包装単位：100本

品番	寸法 (mm)		品番	寸法 (mm)	
	A	L		A	L
SQ- 4	2以上	4	SQ-24	10	24
SQ- 5	2	5	SQ-25	10	25
SQ- 6	3	6	SQ-26	10	26
SQ- 7	4	7	SQ-27	10	27
SQ- 7.5	4	7.5	SQ-28	10	28
SQ- 8	4	8	SQ-29	10	29
SQ- 9	4	9	SQ-30	10	30
SQ-10	6	10	SQ-35	10	35
SQ-11	6	11	SQ-40	10	40
SQ-12	6	12	SQ-45	10	45
SQ-12.5	6	12.5	SQ-50	10	50
SQ-13	6	13	SQ-55	10	55
SQ-14	6	14	SQ-60	10	60
SQ-15	10	15	SQ-65	10	65
SQ-16	10	16	SQ-70	10	70
SQ-17	10	17	SQ-75	10	75
SQ-17.5	10	17.5	SQ-80	10	80
SQ-18	10	18	SQ-85	10	85
SQ-19	10	19	SQ-90	10	90
SQ-20	10	20	SQ-95	10	95
SQ-21	10	21	SQ-100	10	100
SQ-22	10	22			
SQ-23	10	23			

掲載製品以外にも各種あります。詳細はお問い合わせください。

※1 RoHS指令 ANNEXによる適用除外用途

「銅合金としての鉛で、4wt%までのもの(一部抜粋)」による。

(株) マックエイト製品