

# ワイヤーホールド

## WH-1550



### 特長

- 電線等をシャーシから一定の高さにする保持具です。
- シャーシ取付前に電線への仮固定ができます。
- シャーシからのセンター高さを15mmに保持します。
- 取付穴2を使用することで、回り止め効果があります。

材質 ナイロン66 UL94V-2

標準色 ナチュラル

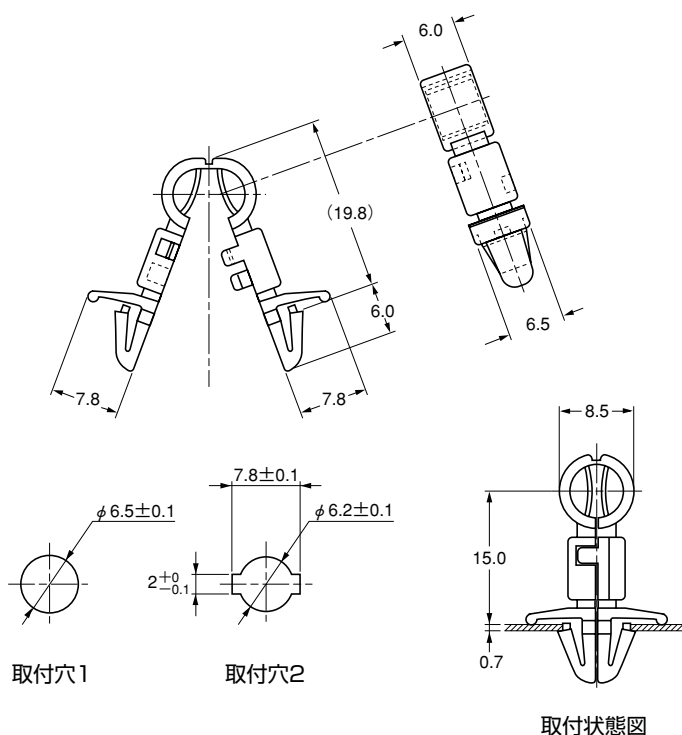

品番	寸法 (mm)		包装単位 (個)
	適用電線	適用板厚	
WH-1550	φ 1.6 ~ φ 4.5	0.5 ~ 0.7	500

# センサーホールド

## SH-1545



### 特長

- リード線径φ1.5×2を使用しているセンサー（サーミスタ等）の保持具です。
- シャーシ取付前に、センサーへの仮固定ができます。
- シャーシからのセンター高さを15mmに保持します。
- 取付穴2を使用することで、回り止め効果があります。

材質 ナイロン66 UL94V-2

標準色 ナチュラル

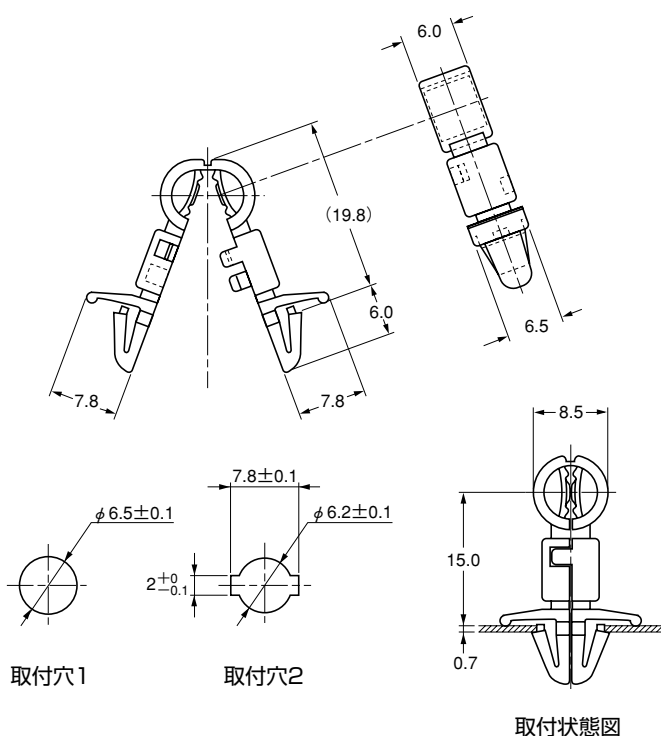

品番	寸法 (mm)		包装単位 (個)
	適用板厚		
SH-1545	0.5 ~ 0.7		500